

DELICA
D:2

DELICA
D:2
CUSTOM



スピードは控えめに。エコドライブで環境にやさしく。後席もシートベルト。チャイルドシートも忘れずに。

www.mitsubishi-motors.co.jp

三菱車に関するお問い合わせは、お近くの販売会社、または三菱自動車お客様相談センターへどうぞ。

三菱自動車お客様相談センター ☎ 0120-324-860

オープン時間：9:30～12:30、13:30～17:00

お客様の個人情報は厳重に取り扱い、お問い合わせへの対応に使用いたします。また、ご相談内容によっては適切な対応をさせていただくため、三菱自動車販売会社等へ必要な範囲で情報を開示し、販売会社等からお客様にご連絡を取らせていただく場合もございますので、予めご了承ください。なお、当社における個人情報の取り扱いの詳細については三菱自動車ホームページ (<https://www.mitsubishi-motors.co.jp/privacy>) にて記載しております。

クルマのお取り扱いには、所定の取扱説明書ならびにメンテナンスノートをよくご覧の上、定められた点検・整備等を確実に実施し、安全で快適なドライブをお楽しみください。ボディカラー、内装、シート色は、印刷インキの性質上、実際の色と異なって見えることがあります。このカタログの内容は2023年6月現在のもので、仕様および装備は予告なく変更することがあります。

三菱自動車工業株式会社 〒108-8410 東京都港区芝浦3丁目1番21号

3SXS2A236(20/23-06)

コンパクトボディ×ビッグな室内。 家族にうれしいデリカD:2。

運転のしやすいコンパクトボディ、広々としたゆとりのある室内に加え、

使いやすい機能や安全装備がパワーアップ。

このクルマとなら、もっとみんなで出かけたくなる。

家族の毎日が、もっと楽しくなるデリカD:2です。



DELICA
D:2

Photo(表紙):(左)HYBRID MZ 全方位カメラパッケージ ボディカラー:ピュアホワイトパール(有料色)、
(右)CUSTOM HYBRID MV 全方位カメラパッケージ ボディカラー:メロウティンフレッドパール/ミネラルグレースグリッド2トーンルーフ(有料色) ●写真はイメージです。

運転しやすく、走りも気持ちがいい。
だから毎日、アクティブに出かけたくなる。





BIG SPACE

Photo:HYBRID MZ 全方位カメラ付ナビパッケージ ボディカラー:ピュアホワイトパール(有料色) ●撮影のために点灯 ●画面はハメコミ合成です。●写真はイメージです。

コンパクトだけど、
 広くて使いやすい。
 ウォークスルーで
 車内の移動もスムーズ。

居心地よさと使い勝手を考えたデリカD:2のパッケージング

コンパクトなボディの中に、ゆとりある室内空間を。
 そんな相反するテーマの追求から生まれた独創的なパッケージングのデリカD:2。
 ゆとりある室内の広さを確保しながら、荷室の広さも実現しました。

- ①室内長 2,500mm
- ②室内幅 1,420mm
- ③室内高 1,365mm
- ④荷室床面長*
550mm~715mm

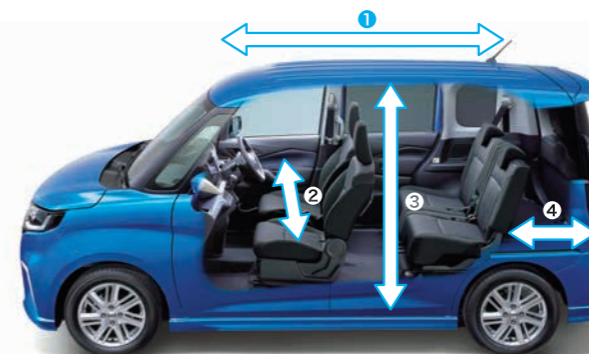

*:5名乗車時:後席が一番後ろの状態です550mm、一番前の状態です715mm。●参考値

■センターウォークスルー

広い室内空間だから、前後シート間の移動もスムーズ。
 ドライバーがスライドドアから乗って、後席に荷物を置き、
 そのあと外に出ることなく運転席へ移動できます。



WIDE & SMOOTH

ワンアクションで簡単。大きく開くスライドドアで、乗り降り楽々。



Photo:HYBRID MZ 全方位カメラパッケージ ボディカラー:ピュアホワイトパール(有料色) ●写真はイメージです。

ドアロックも待たなくていい、 パワースライドドア予約ロック機能

パワースライドドアを閉めている最中に、フロントドアやバックドアのリクエストスイッチを押すだけでドアロックの「予約」が可能*。ドア全閉と同時にロックされるので、ドアが閉まり切るのを待たずに、降りた後の行動もスムーズ。

*:キーストオペレーションキーでも操作できます。
※施設操作時にハザードランプが1回点滅し、ドア全閉時にハザードランプが1回点滅することで、施設が完了したことをお知らせします。施設されたことを必ず確認してください。
※HYBRID MXは後席左側のみ。



ドア閉動作スタート



閉めている途中で
ロック操作ができる

※写真はフロントドア(運転席側)。



パワースライドドア全閉と同時にロック

狭い場所でも乗り降りできる、後席両側スライドドア

後席には、両側にワイドに開くスライドドアを採用。狭い駐車場でも隣のクルマを気にすることなくスムーズに乗り降りでき、荷物の出し入れにも便利です。また、スライドドアストッパーを搭載することで、坂道でもドアの重みで閉まることなく、安心して乗り降りができます。



●寸法線の位置は参考です。●計測する位置によって数値は異なります。●参考値

指先ひとつで簡単オープン、 ワンアクションパワースライドドア

キーストオペレーションキーを身につけていれば、ドアの開閉も一時停止も指先ひとつでOK。ドアハンドルにあるスイッチを押すだけでスライドドアが自動解錠&自動オープンできます。
※HYBRID MXは後席左側のみ。

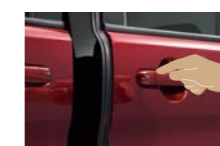

開閉中に好きな位置でドアが止まる、 パワースライドドア一時停止機能

パワースライドドアの開閉中、ドアハンドルやワンアクションスイッチなどで操作すれば、好きな位置でドアを停止。雨の吹き込みを避けたいときや、ちょっとした荷物の出し入れなどに便利です。
※HYBRID MXは後席左側のみ。

キーストオペレーションシステム (アンサーバック機能付)

キーを取り出さなくても、ドアの施錠・解錠、エンジン始動がワンタッチで行えるキーストオペレーションシステムを全車に採用。また、電動格納式ドアミラーもこのシステムと連動し、キーストオペレーションキーまたはフロントドア・バックドアのスイッチで施錠すれば、ドアミラーを自動で格納。エンジンスイッチをACCまたはONにすれば自動で元の位置に戻ります。



キーストオペレーションキー

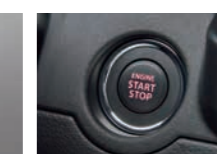

エンジンスイッチ

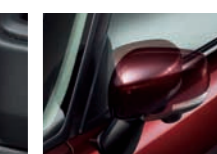

電動格納式リモコンドアミラー
[リモート格納]

▲注意:植込み型心臓ペースメーカー等の機器をご使用のお客様は、電波により医療用電気機器に影響を受けるおそれがあります。詳しくは営業スタッフにおたずねください。



LUGGAGE ROOM

荷物がたくさん積める、大容量ラゲッジルーム

旅行に出かけるときも、家族みんなの荷物がしっかり積める。そんなコンパクトカーを目指し、広々としたラゲッジルームを実現。さらに、リヤシートを前に倒してフルフラットにすれば、大きな荷物も積むことができます。

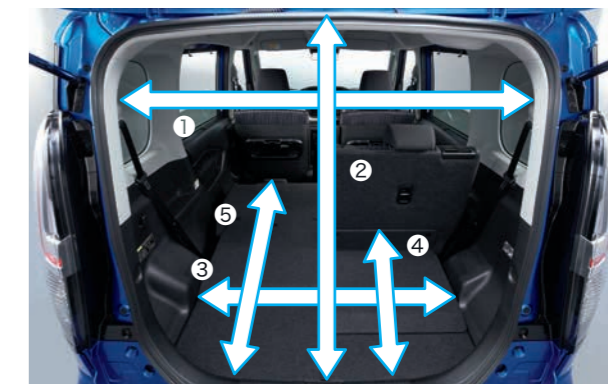

単位:mm

①荷室開口幅(最大)	1,075
②荷室開口高	980
③荷室床面幅	1,020
④荷室床面長(5名乗車時)	550*1~715*2
⑤荷室床面長(2名乗車時:最大)	1,390
荷室開口地上高	665

*1:5名乗車時:後席が一番後ろの状態。
*2:5名乗車時:最大(後席が一番前の状態)。

●参考値

■サブトランク(2WD車)

荷室の床下に用意した、もうひとつの収納スペースです。床面のボードを開けたまま使用すれば、ベビーカーや観葉植物など、背の高い荷物を運ぶときにも便利。また、洗車用具を入れておくなど、荷室との使い分けもできます。
※4WD車は容量が異なるラゲッジアンダーボックスとなります。



Photo:HYBRID MZ
全方位カメラ付ナビパッケージ
ボディカラー:スピーディーブルーメタリック
●写真はイメージです。

コンパクトなのに、
大きなラゲッジルーム。
みんながゆったり座っても、
荷物をたっぷり載せられる。

快適に過ごせるゆとりのリヤシート

車内でゆったりと過ごせるよう、後席の足元にゆとりを確保。
後席を一番前にした状態から10cmほど後ろに下げてもスーツケース5個を立てて載せられます。



※スーツケースはいずれも35Lサイズ。スーツケースの形状によっては5個積めない場合もあります。

UTILITY & SEAT ARRANGEMENT

適材適所の収納とシートアレンジが使いやすい。

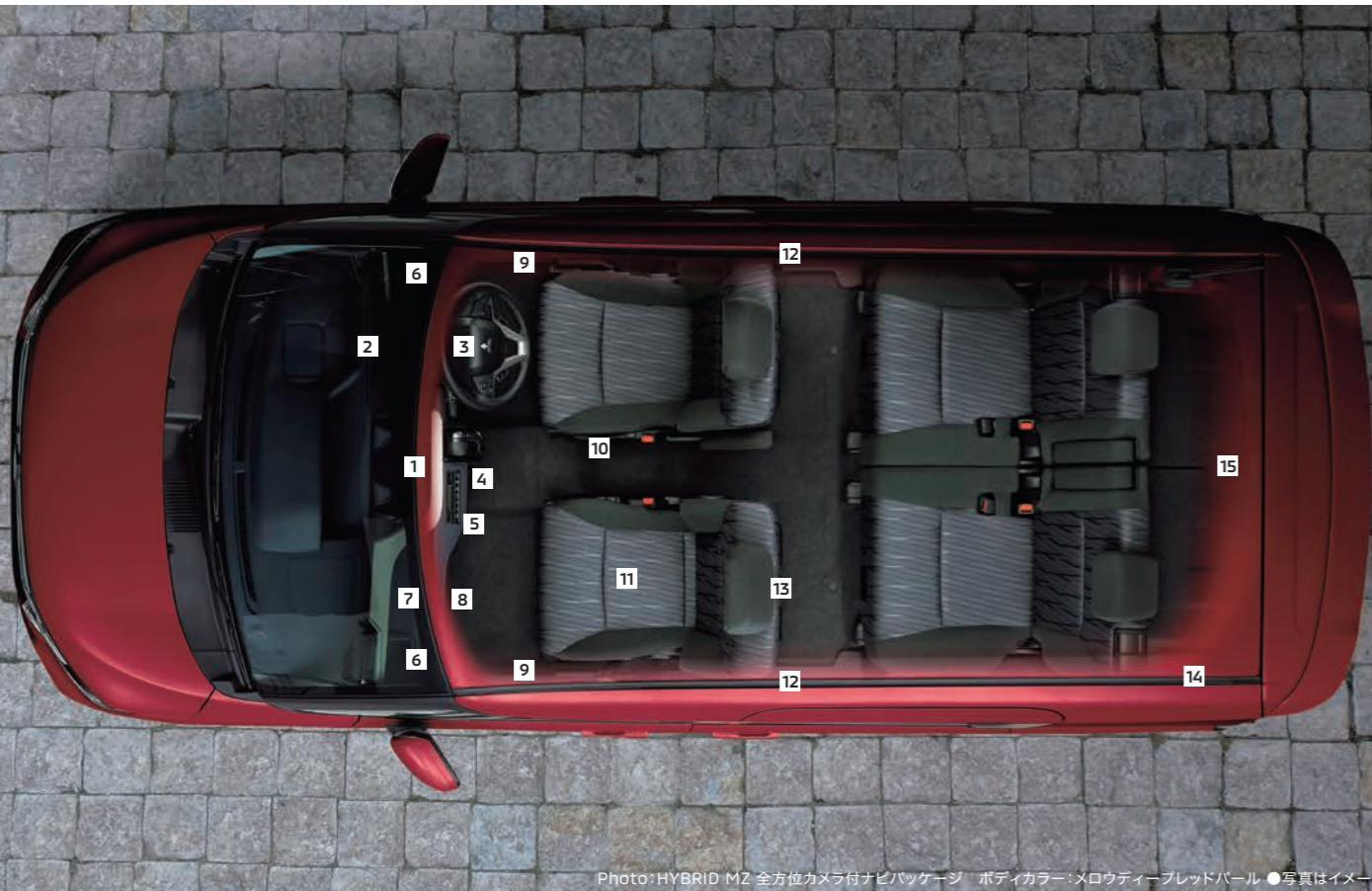

Photo: HYBRID MZ 全方位カメラ付ナビパッケージ ポディカラー:メロウティープレッドパール ●写真はイメージです。

目的に合わせて自在に変えられるシートアレンジ

出かける場所や用途に合わせた自在なシートアレンジが可能。荷物の大きさなどに合わせて、便利に使分けられます。



フルフラット



3人+大きな荷物



2人+大きな荷物



2人+長い荷物

※自転車のサイズや形状によっては、積載できない場合があります。
※写真はシートアレンジのイメージです。

いろいろなモノが収まる工夫された収納スペース

使いやすい収納を使いやすい場所に配置しました。



1 フロントオーバーヘッドコンソール



2 インパネアッパーボックス(運転席)*1



3 運転席アンダートレー



4 インパネアンダーボックス(センター)
※取り外しOK。ダストボックスとしても利用可能



5 ショッピングフック(インパネ)
※耐荷重2kg



6 インパネドリンクホルダー(運転席・助手席)



7 インパネトレイ(助手席)



8 グローブボックス



9 フロントドアポケット(両側)
[ペットボトルホルダー付]



10 運転席シートサイドポケット



11 助手席シートアンダーボックス

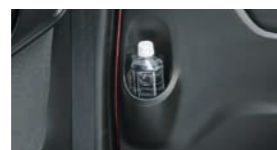

12 リヤドアペットボトルホルダー(両側)



13 助手席シートバックポケット

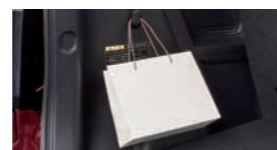

14 ショッピングフック(ラゲッジサイド左側)
※耐荷重1kg



15 サブトランク(2WD車)

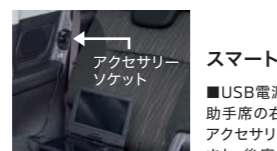

スマートフォンやタブレットも簡単に充電。

■USB電源ソケット/アクセサリソケット
助手席の右前に、USB電源ソケット2つ(Type-Ax1、Type-Cx1)とアクセサリソケットをご用意。
また、後席の右側面にもアクセサリソケットを採用しました。

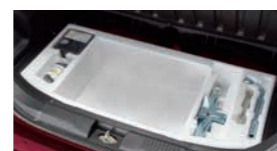

16 ラゲッジアンダーボックス(4WD車)

後席の快適さにこだわった多彩なアイテム

後席には、足元スペースやシート角度を自在に調整できるリヤシートスライド&リクライニング機構を採用。また、アームレストやパーソナルテーブルも搭載し、車内での時間がよりいっそう快適に。



■後席センターアームレスト
背もたれ部に格納できるシート一体型のアームレスト。ロングドライブのときなどに重宝します。



■パーソナルテーブル(後席左右)
ドリンクホルダー(2個)とショッピングフック(3個)が付いた折りたたみ式のパーソナルテーブル。運転席・助手席のシートバックに装備しました。
※テーブル耐荷重2kg ※ショッピングフック耐荷重4kg(テーブル裏の2ヶ所は1kg) ※安全のため、走行中はパーソナルテーブルを格納し、使用しないでください。

リヤシートスライド&リクライニング機構

お好みに合わせて、後席の足元スペースやシート角度の調整が可能。居心地のよい後席を実現しています。



165mm
リヤシートスライド

●参考値



最大56°
リヤシートリクライニング

●参考値

*1: 全方位カメラパッケージ車、全方位カメラ付ナビパッケージ車にはUSBソケット(Type-Ax1)を装備。
*2: リヤシートスライド位置により最大後斜角は異なります。
※写真中の小物は、撮影のための小道具です。走行中は、荷物が移動し、運転の支障とならないようしっかりと固定または収納してください。

COMFORT

すべての席で心地よさを叶える快適性能。



Photo:HYBRID MZ 全方位カメラ付ナビパッケージ
ボディカラー:メロウディープレッドパール ●撮影のために点灯 ●画面はハメコミ合成です。●写真はイメージです。

NAVIGATION

ドライブの楽しさと、安心が広がるナビゲーション。



Photo:HYBRID MZ 全方位カメラ付ナビパッケージ
ボディカラー:メロウディープレッドパール ●撮影のために点灯 ●画面はハメコミ合成です。●写真はイメージです。

空気を循環させ室内全体を快適にする、スリムサーキュレーター

空気を循環させることで、室内全体の温度を均一化するスリムサーキュレーター。薄型デザインで、室内の広さや眺めを損なうこともありません。
[標準装備]HYBRID MXを除く全車



スリムサーキュレーターの作動イメージ

ロールサンシェード

直射日光をカットするだけでなく、外からの視線もカットし、プライバシー保護にも貢献するロールサンシェード。全車のリアドア両側に標準装備しています。

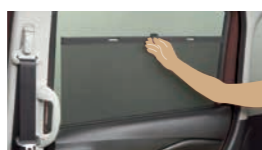

IRカット/99%UVカットガラス(フロントドア)

フロントドアガラスには紫外線(UV)を約99%遮断、赤外線(IR)もカットするIRカット/99%UVカットガラスを採用。IRカット機能付フロントガラスと合わせて、より快適な室内空間を実現します。
[標準装備]HYBRID MXを除く全車

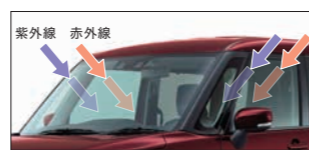

運転席・助手席シートヒーター

座面からダイレクトに伝わる温もりが、寒い季節の味方になります。



運転席・助手席シートヒーターイメージ

リヤヒーターダクト

後席の足元に温風を送り込む、リヤヒーターダクトを採用。室内全体を効率よく暖められます。



リヤヒーターダクトイメージ

ヒートドアミラー(4WD車)

ドアミラーの曇りや雪などを熱線で解消。後方の視界を確保して、安全性を高めます。

見やすさと使いやすさにこだわった、メモリーナビゲーション

運転席・助手席のどちらからでも見やすく、操作しやすい9インチHDディスプレイを搭載。スマートフォンとの連携や、逆走注意案内・逆走警告などが、ドライブの楽しさや安心感をより高めます。
[標準装備]
HYBRID MZ 全方位カメラ付ナビパッケージ、
CUSTOM HYBRID MV 全方位カメラ付ナビパッケージ



見たい情報に、らくらくアクセス

ホーム画面をワンタッチすれば、地図画面やオーディオ画面にはもちろん、平均燃費などの車両情報にも簡単にアクセスできます。



安心して使えるスマートフォンアプリ

クルマとスマートフォンを連携させることにより、車内でも安心・安全にスマートフォンアプリの機能を使えるようにしました。



※更新地図データを車両購入後3年間、無料でダウンロードが可能です。※安全のため、運転者は走行中にナビゲーションの操作はしないでください。必ず安全な場所に停車してから操作してください(走行中は操作できない機能があります)。※安全のため、走行中に画面を注視しないでください。運転者が走行中、画面を注視することは法律で禁止されています。前方不注意となり事故の原因となります。※スマートフォンの機種、ソフトウェアによっては、別売のケーブルが必要となります。また、対応していない機種もあります。※Apple CarPlayは、Apple Inc.の商標です。※Android Auto™のご使用には、専用アプリケーションのインストールが必要です。※Android Auto は、Google LLC の登録商標です。※メモリーナビゲーションは機能説明のために点灯させたものです。実際の走行状態を示すものではありません。※画面はハメコミ合成です。

あらゆる情報を即座に知らせる、マルチインフォメーションディスプレイ

センターメーター内にあるカラー液晶ディスプレイに、ドライブをサポートする情報や各種の警報などを見やすく、タイムリーに表示します。



■切り替え表示例 (表示するコンテンツはカスタマイズ可能)

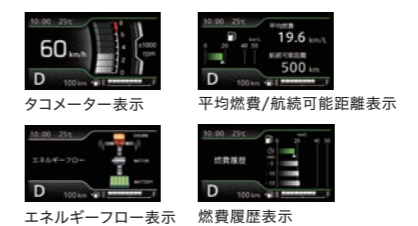

■割り込み表示 (必要に応じて各種案内や警告を割り込み表示)

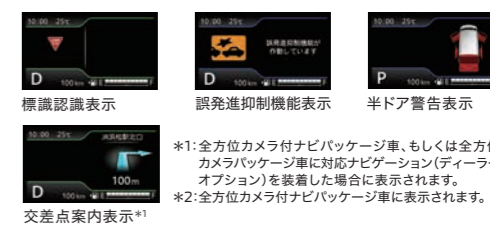

*1: 全方位カメラ付ナビパッケージ車、もしくは全方位カメラナビパッケージ車に対応ナビゲーション(ディーラーオプション)を装着した場合に表示されます。
*2: 全方位カメラ付ナビパッケージ車に表示されます。
交差点案内表示*1 (交差点名*2、交差点までの距離)



DRIVABILITY

Photo: HYBRID MZ 全方位カメラ付ナビパッケージ ボディカラー: ピュアホワイトパール(有料色) ●撮影のために点灯 ●画面はハメコミ合成です。●写真はイメージです。

コンパクトだから、
運転がしやすい。
取り回しの良さも、
視界の広さもバツグン。

優れた取り回しと良好な視界

車両感覚がつかみやすく、取り回しのしやすいショートノーズデザインだから、狭い路地でもスムーズ。
また、右左折時の横断歩行者や交通状況を把握しやすいピラーやドアトリム位置、ピラー断面とピラートリム形状の最適化などにより、視認性を向上させています。

最小回転半径

4.8m



■運転席シートリフター

それぞれの体格や好みのアイポイントに合わせて、
シートの高さをきめ細かく調整可能。
最適なドライビングポジションを確保できます。



ADVANCED TECHNOLOGY

先進技術で、さまざまなシーンの危険回避をサポート。

「あなたの安心、未来ドライブ」

三菱 **e-Assist** (運転支援機能)



Photo:HYBRID MZ 全方位カメラパッケージ ボディカラー:(左)ピュアホワイトパール(有料色)、(右)スピーディーブルーメタリック



セーフティ・サポートカーS ワイド(サポカーS ワイド)は安全運転をサポートする先進技術を搭載したクルマです。高齢運転者を含めたすべてのドライバーによる交通事故の発生防止・被害軽減対策の一環として、国が推奨する新しい自動車安全コンセプトです。

- デリカD:2、デリカD:2カスタムの先進安全装備
- 衝突被害軽減ブレーキシステム[FCM] (ステレオカメラタイプ)
 - ※対車両/対歩行者
 - ハイビームアシスト ●車線逸脱警報機能&車線逸脱抑制機能
 - 後退時ブレーキサポート ●後方誤発進抑制機能 ●誤発進抑制機能

デリカD:2、デリカD:2カスタムは全車「サポカーS ワイド」対象車です。

衝突回避をアシストする、衝突被害軽減ブレーキシステム[FCM] (ステレオカメラタイプ)

2つのカメラで前方の車両や歩行者を検知。また、夜間でも歩行者を検知します。衝突のおそれがあると判断すると音や表示によって警告。衝突の可能性が高まると自動で弱いブレーキを作動。その間、ブレーキペダルを踏むとブレーキ踏力をアシスト。さらに衝突の可能性が高まると自動で強いブレーキをかけ、衝突を回避または衝突時の被害軽減を図ります。

FCM = Forward Collision Mitigation system

※衝突被害軽減ブレーキ機能作動時は強いブレーキがかかりますので、走行前に全ての乗員が適切にシートベルトを着用していることを確認してください。※衝突被害軽減ブレーキ機能作動後はブレーキ機能が解除されるので、クリープ現象により前進します。必ずブレーキペダルを踏んでください。

AEBS2 衝突被害軽減ブレーキ (AEBS2) 認定制度とは、高齢運転者による交通事故防止対策の一環として、歩行者(走行中または停止中の車両含む)に対する衝突被害軽減ブレーキ等が一定の性能を有していることを国土交通省が認定する制度です。

AEBS = Advanced Emergency Braking System

デリカD:2、デリカD:2カスタムは全車「衝突被害軽減ブレーキ(AEBS2)認定制度」認定車です。

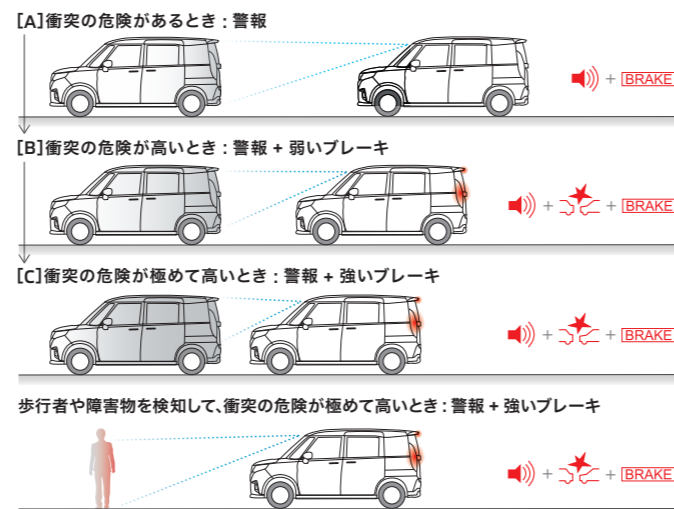

対向車を検知しハイ・ロービームを自動切り替える、ハイビームアシスト

ヘッドランプをハイビームにして走行中、対向車や先行車がいったり、明るい場所になると自動でロービームに。対向車や先行車がいなくなったり、周囲が暗くなるとハイビームに戻ります。

ハイビームでの走行ができると判断した場合は、ハイビームに切り替え。

対向車や先行車のライト、市街地の灯りなど、状況に応じてロービームに切り替え。



〈衝突被害軽減ブレーキシステム[FCM]・ハイビームアシスト・誤発進抑制機能・後退時ブレーキサポート・後方誤発進抑制機能について〉■運転支援を目的としています。■検知性能・制御性能には限界があります。これらの機能に頼った運転はせず、常に安全運転を心がけてください。■状況によっては正常に作動しない場合があります。■対象物、天候状況、道路状況などの条件によっては、衝突を回避または被害を軽減できない場合があります。■ハンドル操作やアクセル操作による回避行動を行なっているときは、作動しない場合があります。■ご注意ください。■必ず取扱説明書をお読みください。■詳しくは販売会社にお問い合わせください。〈各機能の作動条件〉●衝突被害軽減ブレーキシステム[FCM]: 自車速度約5km/h~約100km/hで走行中、前方の車両や歩行者を検知し、システムが衝突の可能性があると判断した場合。作動したときの速度が約5km/h~約50km/h(対象が歩行者の場合は約5km/h~

踏み間違いによる急発進を抑制する、誤発進抑制機能

前方に壁などがある駐車場などで、シフトをD・L(Sモード含む)の位置でアクセルペダルを強く踏み込むと、最長約5秒間、エンジン出力を自動的に抑制。急発進・急加速による衝突回避に貢献します。※ブレーキをかけて車両を停止させる機能はありません。

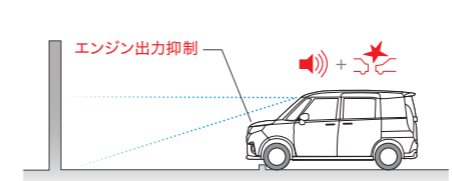

PMPD ペダル踏み間違い急発進抑制装置 (PMPD) 認定制度とは、高齢運転者による交通事故防止対策の一環として、停止中の車両に対するペダル踏み間違い急発進抑制装置等が一定の性能を有していることを国土交通省が認定する制度です。

PMPD = Pedal Misapplication Prevention Device

デリカD:2、デリカD:2カスタムは全車「ペダル踏み間違い急発進抑制装置(障害物検知機能付きのものも含む)(PMPD)認定制度」認定車です。

バック時の衝突回避をサポートする、後退時ブレーキサポート

リヤバンパーに内蔵した4つの超音波センサーで後方の障害物との距離を測り、4段階のブザー音で接近をお知らせ。後方の障害物との衝突の可能性が高まると、自動でブレーキをかけ、衝突の回避または衝突時の被害軽減を図ります。

※衝突被害軽減ブレーキ機能による車両停車後は、クリープ現象により後退しますので、必ずブレーキペダルを踏んでください。

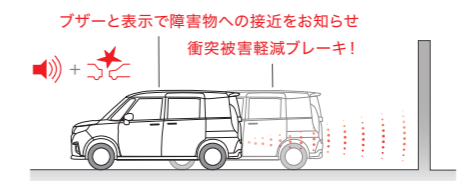

不意の後退を回避する、後方誤発進抑制機能

後方に障害物があるにも関わらず、シフトをR(後退)の位置でアクセルペダルを強く踏み込むと、エンジン出力を自動的に抑制し、急な後退を防止。うっかり誤操作による衝突の回避を図ります。

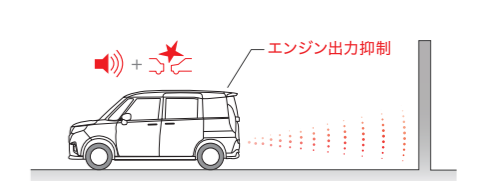

約30km/h)であれば、衝突を回避できる場合があります。周囲の環境や対象物の動きなどによっては、警報のみでブレーキが作動しない場合があります。また、警報と同時に衝突被害軽減ブレーキが作動する場合があります。●ハイビームアシスト: 約30km/h以上で走行中、スイッチレバーのつまみを「AUTO」の位置にし、ヘッドライトが点灯した状態でレバーを車の前方向に押し、ハイビームにしているとき。●誤発進抑制機能: シフトがD・L(Sモード含む)の位置で停車または徐行中(約10km/h以下)、前方約4m以内に障害物を検知している状態で、アクセルペダルを強く踏み込んだ場合。●後退時ブレーキサポート: 約10km/h以下で後退中、後方約3m以内に障害物を検知し、システムが「このままでは衝突が避けられない」と判断した場合。●後方誤発進抑制機能: 停車または約10km/h以下で後退中、後方約3m以内に障害物を検知している状態で、アクセルペダルを強く踏み込んだ場合。 ●写真、イラストはイメージです。

ADVANCED TECHNOLOGY

多彩な機能で、安心感のある運転をアシスト。

ドライバーの負担を軽減する、アダプティブクルーズコントロール(全車速追従機能付)

ステアリング部のスイッチを操作すると、ステレオカメラで先行車との距離を測定。設定した車間距離を保ちながら加速・減速、さらに停止までをクルマがサポート。高速道路での長距離運転や混雑時などにおいて、運転操作の負担を軽減します。

例:100km/hに設定した場合

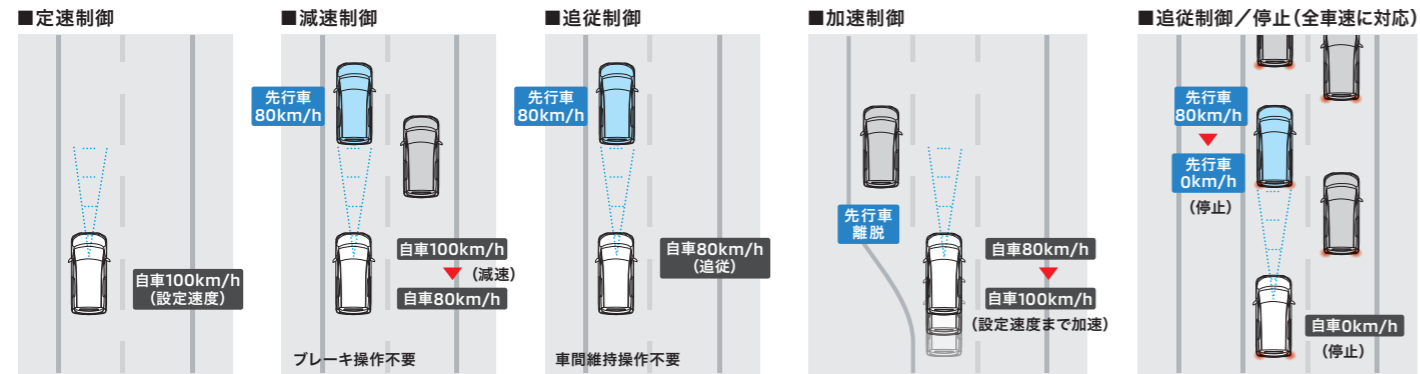

先行車がない場合は、ドライバーが設定した速度をキープ。
 先行車がない場合、ドライバーが設定した速度をキープ。
 先行車の車速にあわせて減速して走行。
 先行車の車速にあわせて走行。
 先行車がいなくなると、設定した速度まで加速して定速走行。
 先行車が停止した場合、自車も停止。約2秒間は停止を保持。

●追従制御は、約40km/h未満でも作動し、停止まで継続します。●追従制御中の先行車が停止すると自車も停止し、その後約2秒間でブレーキは解除されます。停止を続ける場合は、必ずブレーキペダルを踏んでください。●道路状況および天候状況によっては、ご使用になれない場合があります。また、アダプティブクルーズコントロールの制御には限界があります。装置を過信せず、常に安全運転に努めてください。※イラストは高速道路や自動車専用道路での走行例です。

車線をはみださないようにサポートする、車線逸脱警報機能&車線逸脱抑制機能

走行中に左右の区画線を検知して進路を予測。車線をはみ出しそうになると、ブザー音や表示などによってドライバーに注意を促します。さらに車線逸脱抑制機能がステアリング操作を促し、クルマを車線内に戻すサポートを行います。

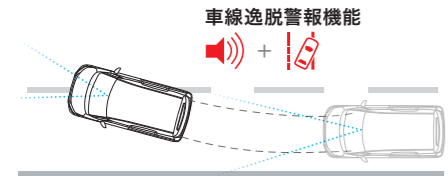

車線逸脱抑制機能
 + 車線内に車両を戻す操作をアシスト

ふらつき運転に注意を促す、ふらつき警報機能

走行中に左右の区画線を検知し、自車の走行パターンを計測。車両の蛇行など、システムが「ふらつき」と判断すると、ブザー音や表示などによってドライバーに注意を促します。

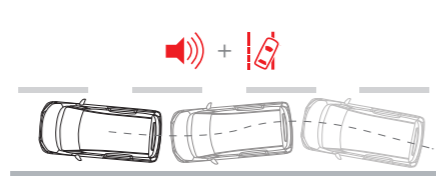

発進遅れを知らせる、先行車発進お知らせ機能

信号待ちなどで停車中に、先行車が発進して約4m以上離れた場合、ブザー音や表示などによってドライバーに先行車の発進をお知らせします。

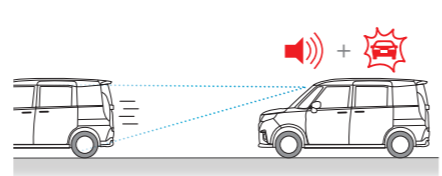

標識の見落としを防ぐ、標識認識機能

走行中、ステレオカメラが認識した道路標識を、適切なタイミングでメーター内のマルチインフォメーションディスプレイやヘッドアップディスプレイ*1に表示し、ドライバーにお知らせすることで、標識の見落としを防ぎます。



*1:ヘッドアップディスプレイ非装着車はメーター内のマルチインフォメーションディスプレイのみに表示されます。*2:補助標識「終わり」の標識は、認識はしますがマルチインフォメーションディスプレイに表示されません。

標識通過後にディスプレイ表示でお知らせ

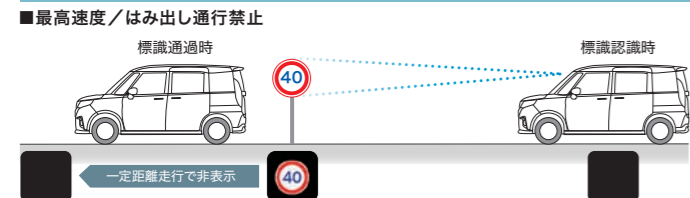

標識通過前にディスプレイ表示でお知らせ

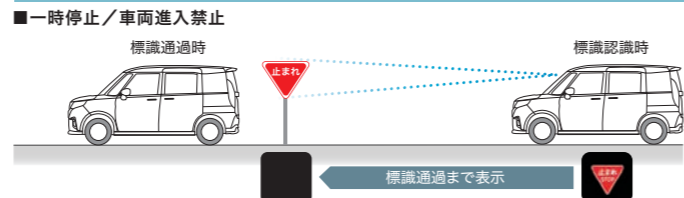

※補助標識「終わり」を認識した場合も非表示となります。

〈アダプティブクルーズコントロール(全車速追従機能付)・車線逸脱警報機能・車線逸脱抑制機能・ふらつき警報機能・先行車発進お知らせ機能・標識認識機能について〉
 ■運転支援を目的としています。■検知性能・制御性能には限界があります。これらの機能に頼った運転はせず、常に安全運転を心がけてください。■状況によっては正常に作動しない場合があります。■ご注意ください項目がありますので、必ず取扱説明書をお読みください。〈各機能の作動条件〉
 ●アダプティブクルーズコントロール(全車速追従機能付):先行車を検知せず約40km/h以上、または先行車を検知して約1km/h以上で走行中にシステムをONにした場合。●車線逸脱警報機能:約60km/h以上で走行中、車線の左右区画線を検知し、進路を予測。システムが車線をはみ出すと判断した場合。



Photo: HYBRID MZ 全方位カメラ付ナビパッケージ ボディカラー:ピュアホワイトパール(有料色) ●撮影のために点灯 ●画面はハモコみ合成です。

車両の周辺確認をサポートする、全方位モニター

駐車する際や、見通しの悪い場所や狭い道での運転を行いやすくするため、フロント、リヤ、サイド(左右)の計4ヶ所に設置したカメラの映像を合成・処理し、真上から見ているような映像を映し出します。死角となる車両の周辺の状況を確認するのラクラクです。周囲を立体的に確認できる「3Dビュー」と、左右から人や物が近づくとお知らせする「左右確認サポート機能」を搭載し、安全確認を支援します。

[標準装備]
 HYBRID MZ 全方位カメラ付ナビパッケージ、HYBRID MZ 全方位カメラパッケージ*3、CUSTOM HYBRID MV 全方位カメラ付ナビパッケージ、CUSTOM HYBRID MV 全方位カメラパッケージ*3
 *3: 全方位カメラパッケージは、対応ナビゲーション(ディーラーオプション)の装着を前提とした仕様です。全方位モニター対応ナビゲーションについて、詳しくは専用アクセサリカタログをご覧ください。

発進前の周辺確認をサポートする「3Dビュー」。
 クルマを斜め上空から見たような映像の「室外視点」と、運転席からの目線で車体を透かして外を見るような「室内視点」で表示可能。目視しにくいエリアの周辺確認をサポートします。

見えにくいときは「左右確認サポート機能」で。
 見通しの悪い路地りから出るときや駐車スペースからバックで出るときなど、運転席から見えにくい周辺状況の左右確認をサポートします。

前方左右確認サポート機能
 見通しの悪い細い路地りから道路に出るとき

後方左右確認サポート機能
 駐車スペースからバックで出るとき

表示切り替えスイッチ

▲注意: 全方位モニターはドライバーの駐車等を補助するものであり、あらゆる状況で自車の周辺環境を映し出すものではありません。またカメラの位置より上にある物体は映像で見ることができません。その他、バンパーによる死角や、トップ映像にはカメラ映像間のズレによる死角があります。システムの能力には限りがありますので、ドライバーは天候や路面状況に合わせた運転、周辺の車両・歩行者の確認、的確な運転操作など安全運転に努めてください。

視線移動による負担を軽減する、ヘッドアップディスプレイ[カラー]

運転席前方のダッシュボード上に、車速、シフト位置や警告などをカラーで表示。運転中、ドライバーの視線上に必要な情報表示ができるので、視線移動や焦点調節が少なくなり、安全運転に役立ちます。

*4: 全方位カメラ付ナビパッケージ車、もしくは全方位カメラパッケージ車に対応ナビゲーション(ディーラーオプション)を装着した場合に表示されます。



●車線逸脱抑制機能: 車速約65km/h以上で作動します。ドライバーがステアリング操作をしている間のみ作動します。ドライバーの緊急操舵時は、ドライバーの操舵を妨げません。ウィンカーが出ている間は、車線変更の意図があると判断し、車線逸脱抑制機能を一旦停止します。●ふらつき警報機能: 約60km/h以上で走行中、車線の左右区画線を検知し、自車の走行パターンを計測。システムが「ふらつき」と判断した場合。●先行車発進お知らせ機能: シフト位置がD・N・L(Sモード含む)の位置でブレーキ操作をして停車中、先行車が発進して4m以上離れた場合。●標識認識機能: 走行中にステレオカメラが最高速度、はみ出し通行禁止、一時停止、車両進入禁止、補助標識「終わり」の標識を認識した場合。 ●写真、イラストはイメージです。

SAFETY

同乗者や歩行者も守る、優れた安全性能。

事故を未然に回避するための安全性能

安定した走りを支える、アクティブスタビリティコントロール[ASC]

各種センサーで走りを見守り、必要に応じてエンジンとブレーキをコンピューターで制御。タイヤのスリップや横滑りを抑え、車両の安定走行を支援します。

ASC=Active Stability Control

※ASCは、あくまでドライバーの運転操作を補助するシステムです。無理な運転では制御できません。安全運転をお願いします。

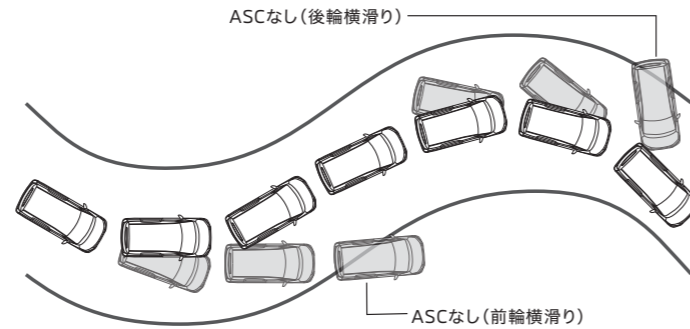

安心の坂道発進を叶える、ヒルホールドコントロール

クルマが後ろに下がらないように、ブレーキペダルからアクセルペダルに踏み替える瞬間、一時的にブレーキが作動(最長約2秒間)。落ち着いて発進ができます。

※ヒルホールドコントロールはあくまでドライバーのブレーキ操作を補助するシステムです。道路状況に合った安全運転をお願いします。

■ヒルホールドコントロールなし

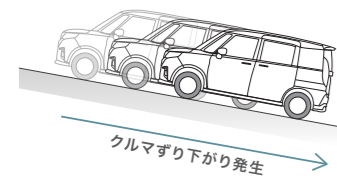

■ヒルホールドコントロールあり

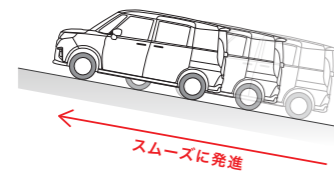

あらゆる路面で安定性を高める、フルタイム4WD

滑りやすい雨や雪の日にも安心なフルタイム4WDを設定。さまざまな路面状況に応じ、安定した走りを実現します。

後続車に急ブレーキを知らせる、エマージェンシーストップシグナル

約55km/h以上で走行中に急ブレーキを検知すると、ハザードランプが自動で高速点滅。後続車に急ブレーキを知らせ、注意を促します。

毎日の運転からセキュリティまで安心をサポート

周囲に合わせてライトを自動でオン/オフする、オートライトシステム

走行中、周囲の明るさや暗さに応じて、ヘッドランプを自動で点灯/消灯。つけ忘れ、消し忘れを防ぎます。

盗難防止に貢献する、イモビライザー(国土交通省認可品)

エンジン始動時にキーレスオペレーションキーと車両側のIDコードを電子認証。一致しなかった場合はエンジンがかからないので、車両の盗難防止に効果を発揮します。

不正な解錠による盗難を抑制する、セキュリティアラームシステム

システム作動中にリクエストスイッチまたはキーレスエントリー以外の操作でドアを解錠し開けると、ハザードランプやホーン等で警告します。

- システム作動はリクエストスイッチ、キーレスエントリーでの施錠によって開始します。
- 車両には盗難警報装着車ステッカーが貼付されています。
- セキュリティアラームシステムは、作動しない状態に設定することができます。詳しくは販売会社にお問い合わせください。

万一の時の安全を最大限に守るための安全性能

衝突時の衝撃を緩和する、運転席・助手席SRSエアバッグ/フロントシートSRSサイドエアバッグ/SRSカーテンエアバッグ

前面衝突に備え、運転席・助手席SRSエアバッグを装備したのははじめ、側面衝突時、胸部への衝撃を軽減するフロントシートSRSサイドエアバッグも全車に標準装備。さらに、側面衝突時に頭部を守るSRSカーテンエアバッグも装備しています。



※エアバッグ膨張時イメージ写真

SRS=Supplemental Restraint System(シートベルトを補助する乗員保護装置)

※SRSエアバッグシステムは、シートベルトを補助する装置ですので、必ずシートベルトをご着用ください。※SRSエアバッグシステムは、衝突の条件によっては作動しない場合があります。また、ご注意ください。項目がありますので、必ず取扱説明書をよくお読みください。SRSカーテンエアバッグ、フロントシートSRSサイドエアバッグは、実際の衝突時には衝突側のみ膨らみます。

お子様を安心して乗せられる、チャイルドシート固定用テザーアンカー

お子様を安心して乗せられるよう、ISOFIX*対応のチャイルドシート固定用アンカーに加え、チャイルドシート上端を固定するためのテザーアンカーを標準装備しています(リヤ左右2名分)。

- *:国際標準化機構(ISO)が定めたチャイルドシート固定装着に関する規格。
- ISOFIX対応チャイルドシートの本車両への適合性について詳しくは、車両付属の取扱説明書をお読みいただくか、各販売会社にお問い合わせください。
- チャイルドシートを取り付ける際は、車両およびチャイルドシート付属の取扱説明書をお読みください。

首への衝撃を和らげる、頭部衝撃緩和フロントシート

後方から低速で追突された際、シートバックとヘッドレストがからだを包み込むように受け止め、頭部への衝撃を緩和します。

■衝突前



■衝突後

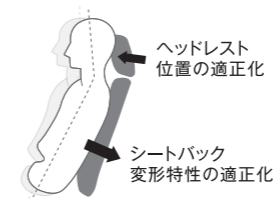

衝突時に頭部を守る、頭部衝撃軽減構造インテリア

ピラーやルーフサイドに衝撃吸収材を内蔵しています。万一の際に、乗員頭部へのダメージを軽減する構造のインテリアを採用しています。

からだをしっかりと拘束する、フロント・リヤELR付3点式シートベルト

フロントシートベルトには、衝突時にベルトを瞬時に巻き取るプリテンショナー機構と、ベルト荷重を2段階で制御して胸への衝撃を緩和するフォースリミッター機構を備えたELR付3点式シートベルトを採用。リヤには全席ELR付3点式シートベルトを採用しました。※前面衝突時の衝撃が弱い場合、プリテンショナー機構は作動しません。

■プリテンショナー機構

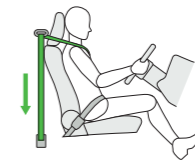

■可変フォースリミッター機構

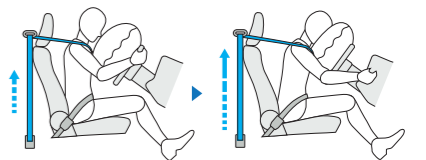

歩行者へのダメージを軽減する、歩行者傷害軽減ボディ

フロントバンパー、フードパネル、ワイパーなどにも衝撃吸収構造を採用。万一の接触時、歩行者の頭部や脚部へのダメージを軽減できるよう配慮しました。

■衝撃吸収ワイパー構造

■衝撃吸収カウルトップ構造

■衝撃吸収フードヒンジ構造

■衝撃吸収フェンダー構造

■衝撃吸収フードパネル構造

■衝撃吸収フロントバンパー構造



PERFORMANCE & ECO DRIVING

ハイブリッドシステムと先進の環境技術で、走りの良さと低燃費を両立。



Photo: HYBRID MZ 全方位カメラパッケージ ボディカラー: スターシルバーメタリック

エンジン負担の減少と燃費向上に貢献する、マイルドハイブリッド

モーター機能付発電機と専用リチウムイオンバッテリーを組み合わせることで、エンジンをアシストするマイルドハイブリッドシステム。エンジンの負担を減らすとともに、減速時のエネルギー回生やアイドリングストップとの併用で燃料消費を抑えます。

■燃料消費率*1 (2WD)

19.6 km/L WLTC ^{*2}
市街地モード 16.2km/L
郊外モード 20.2km/L
高速道路モード 21.1km/L



リチウムイオンバッテリー

ISG (モーター機能付発電機)

※写真はマイルドハイブリッドのイメージです。
※ISG: Integrated Starter Generator

マイルドハイブリッドの動作イメージ



減速時のエネルギーを利用して発電・充電。



停車時は、アイドリングストップ*3でガソリン消費なし。



モーター (ISG) の力で、キュルキュルいわずにエンジン再始動。



加速時には、エンジンをモーター (ISG) でアシスト。

*3: ブレーキペダルを踏んで約13km/h以下になると、エンジンが自動停止。

エンジンを自動停止させ燃料消費を抑制する、オートストップ&ゴー [AS&G] (コストストップ機能付)

減速中からエンジンを自動停止し、ムダな燃料消費を抑えることで燃費向上に貢献するアイドリングストップ機能「オートストップ&ゴー [AS&G] (コストストップ機能付)」を採用。ブレーキペダルを踏んで約13km/h以下になるとエンジンを自動停止します。

●アイドリングストップ機能の作動には、一定の条件を満たす必要があります。詳しくは営業スタッフにおたずねください。

■アイドリングストップ中の空調設定が可能

エアコン使用時にアイドリングストップを開始するタイミングやエンジン再始動のタイミングを「標準」「燃費優先」「快適優先」の3つのモードから選択可能。空調の快適さを優先する、燃料の消費を抑えるなど、ドライバーが任意に設定できます。

車内の涼しさを維持する、エコクール

蓄冷剤を空調ユニットに内蔵しているため、アイドリングストップ中にも、冷たい風を一定時間送り続けることが可能。暑い日でも室内空間を快適に保ちます。

力強い走りと低燃費を叶える、1.2Lエンジン

力強い走りと低燃費を両立させた1.2Lエンジンを搭載しました。燃費を向上させるため、圧縮比を高めるとともに機械的な摩擦を低減し、徹底的に燃焼効率を追求。4気筒のため振動が少なく、快適な室内空間に貢献しています。

軽さと安全性を両立した、軽量衝撃吸収ボディ

超高張力鋼板をはじめ、高強度かつ軽量の素材をボディの広い範囲に採用することで、軽量化と安全性を両立させました。このボディは、軽快で燃費の良い走りにも大いに貢献しています。

最高出力:
67kW/6,000rpm
最大トルク:
118N・m/4,400rpm



イメージ図

*1: 燃料消費率は、定められた試験条件での値です。お客様の使用環境 (気象・渋滞等) や運転方法 (急発進・エアコン使用等) に応じて燃料消費率は異なります。
*2: WLTCモード: 市街地、郊外、高速道路の各走行モードを平均的な使用時間配分で構成した国際的な走行モードです。市街地モード: 信号や渋滞等の影響を受ける比較的低速な走行を想定したモードです。郊外モード: 信号や渋滞等の影響をあまり受けにくい走行を想定したモードです。高速道路モード: 高速道路等での走行を想定したモードです。
*3: WLTC=Worldwide-harmonized Light vehicles Test Cycle

大人のこだわりを満たす美しいスタイル、 デリカD:2カスタム。

細部まで造りこんだ立体感のあるフロントグリル、独創的なランプレイアウト、
そして、ボルドーとブラックを基調とした上質な室内空間が感性を刺激する。
デリカD:2カスタムと過ごす時間が、大人のこだわりを満たしていく。



DELICA
D:2
CUSTOM

その走りに、そのスタイリングに、
満たされる喜びがある。



精緻なこだわりが息づく、洗練された大人の空間。



Photo: CUSTOM HYBRID MV 全方位カメラ付ナビパッケージ ボディカラー:メロウディープレッドパール/ミネラルグレーメタリック2トーンルーフ(有料色)

●撮影のために点灯 ●画面はハメコミ合成です。●写真はイメージです。

LINE UP

装備やスタイルで選べるラインアップ。

DELICA D:2 HYBRID MZ [2WD]

- 1.2L DOHC 16バルブ ■2WD ■CVT ■マイルドハイブリッド
- オートストップ&ゴー[AS&G] (コストストップ機能付)

主要装備 (HYBRID MXからの主な追加装備)

- LEDヘッドランプ
[ハイ/ロービーム、オートレベリング機構付]
- LEDポジションランプ
- LEDフロントフォグランプ
- 電動格納式リモコンドアミラー
(LEDサイドターンランプ付)
- ヘッドアップディスプレイ
- スリムサーキュレーター
- 後席右側ワンアクションパワースライドドア
[予約ロック機能/挟み込み防止機構付]



メーカー希望小売価格

〈2WD〉**¥2,132,900** (消費税抜価格 ¥1,939,000)

※リサイクル料金8,570円が別途必要となります。

Photo: HYBRID MZ ボディカラー: メロウディーブレッドパール

HYBRID MZ 全方位カメラパッケージ [2WD/4WD]

- 主要装備 (HYBRID MZからの主な追加装備)
- 全方位モニター用カメラパッケージ

メーカー希望小売価格

〈2WD〉**¥2,187,900** (消費税抜価格 ¥1,989,000)

〈4WD〉**¥2,313,300** (消費税抜価格 ¥2,103,000)

※リサイクル料金8,570円が別途必要となります。

HYBRID MZ 全方位カメラ付ナビパッケージ [2WD/4WD]

- 主要装備 (HYBRID MZ 全方位カメラパッケージからの主な追加装備)
- メモリーナビゲーション [9インチHDディスプレイ、フルセグTV・DVD/CDプレーヤー・AM/FMラジオ・スマートフォン連携機能付、Bluetooth®対応]

メーカー希望小売価格

〈2WD〉**¥2,319,900** (消費税抜価格 ¥2,109,000)

〈4WD〉**¥2,445,300** (消費税抜価格 ¥2,223,000)

※リサイクル料金8,570円が別途必要となります。

HYBRID MX [2WD]

- 1.2L DOHC 16バルブ ■2WD ■CVT ■マイルドハイブリッド
- オートストップ&ゴー[AS&G] (コストストップ機能付)

主要装備

- フロントグリル(メッキ)
- マルチリフレクターハロゲンヘッドランプ [マニュアルレベリング機構付]
- リヤコンビネーションランプ [LEDストップランプ]
- ステアリングオーディオスイッチ
- フルオートエアコン [エアフィルター付]
- 運転席シートヒーター ■助手席シートヒーター
- オーディオレス仕様 ■e-Assist
- 後席左側ワンアクションパワースライドドア
[予約ロック機能/挟み込み防止機構付]
- 15インチアルミホイール

メーカー希望小売価格

〈2WD〉**¥1,960,200** (消費税抜価格 ¥1,782,000)

※リサイクル料金8,570円が別途必要となります。



Photo: HYBRID MX ボディカラー: スピーディーブルーメタリック

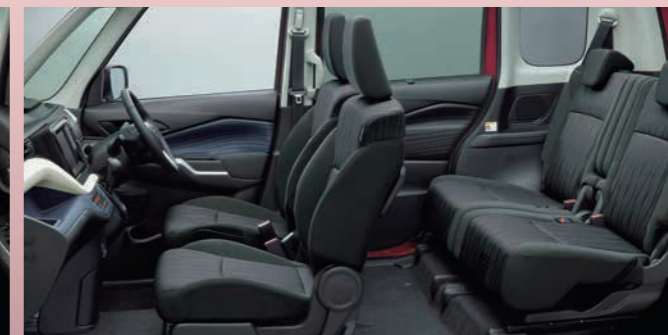

Photo: HYBRID MZ

DELICA D:2 CUSTOM CUSTOM HYBRID MV 全方位カメラパッケージ [2WD/4WD]

- 1.2L DOHC 16バルブ ■2WD・4WD ■CVT ■マイルドハイブリッド
- オートストップ&ゴー[AS&G] (コストストップ機能付)

メーカー希望小売価格

〈2WD〉**¥2,218,700** (消費税抜価格 ¥2,017,000)

〈4WD〉**¥2,344,100** (消費税抜価格 ¥2,131,000)

※リサイクル料金8,570円が別途必要となります。●価格には、有彩色代は含まれておりません。



Photo: CUSTOM HYBRID MV 全方位カメラパッケージ
ボディカラー: グリッターバイオレットパール (有彩色: 26,400円高 / 消費税抜価格: 24,000円高)

CUSTOM HYBRID MV 全方位カメラ付ナビパッケージ [2WD/4WD]

- 主要装備 (CUSTOM HYBRID MV 全方位カメラパッケージからの主な追加装備)
- メモリーナビゲーション [9インチHDディスプレイ、フルセグTV・DVD/CDプレーヤー・AM/FMラジオ・スマートフォン連携機能付、Bluetooth®対応]

メーカー希望小売価格

〈2WD〉**¥2,350,700** (消費税抜価格 ¥2,137,000)

〈4WD〉**¥2,476,100** (消費税抜価格 ¥2,251,000)

※リサイクル料金8,570円が別途必要となります。

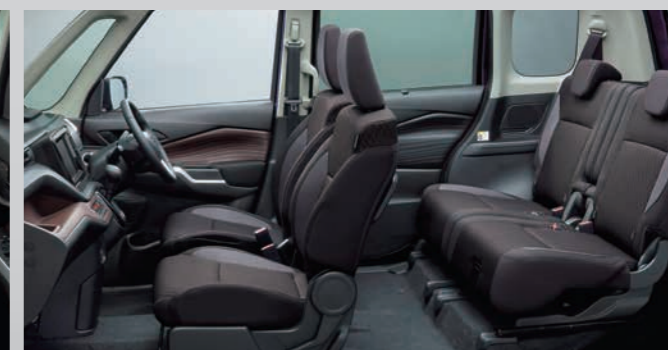

Photo: CUSTOM HYBRID MV 全方位カメラパッケージ

主要装備

- フロントグリル(ブラックパール) ■LEDヘッドランプ [ハイ/ロービーム、オートレベリング機構付]
- LEDポジションランプ ■LEDフロントフォグランプ ■リヤコンビネーションランプ [LEDストップランプ] (クリアタイプ)
- ステアリングオーディオスイッチ ■電動格納式リモコンドアミラー (LEDサイドターンランプ付)
- ヘッドアップディスプレイ ■フルオートエアコン [エアフィルター付] ■スリムサーキュレーター
- 運転席シートヒーター ■助手席シートヒーター ■オーディオレス仕様
- 全方位モニター用カメラパッケージ ■e-Assist
- 後席両側ワンアクションパワースライドドア [予約ロック機能/挟み込み防止機構付] ■15インチアルミホイール

価格はメーカー希望小売価格(消費税10%)で参考価格です。価格については各販売会社が独自に定めていますので、詳しくは営業スタッフにおたずねください。※リサイクル預託金が預託済のお車を商品車として譲渡する旧所有者(譲渡人)は、車両価値部分とリサイクル預託金相当額の合計額を新所有者(譲受人)からお受け取りになることにより、リサイクル預託金の返金を受けることができます。詳しくは営業スタッフにおたずねください。●保険料、税金(除く消費税)、登録等に伴う費用は別途申し受けます。●メーカー希望小売価格はパンクタイヤ急修理セット(ジャッキ付、スペアタイヤは付属しません)、標準工具一式付価格です。販売会社でセットする付属品は別途扱いとなります。●装備の詳細はP35の主要装備表をご覧ください。●Bluetoothは米国Bluetooth SIG, Inc.の登録商標です。

●類別・ボディカラーによっては納車までの期間がかかる場合がございます。詳しくは営業スタッフにおたずねください。●撮影のために点灯 ●ボディカラー、内装、シート色は印刷インキの性質上、実際の色と異なって見える場合があります。ご購入の際には、実車・カラーサンプル等によってご確認ください。●インテリア写真は、カットボディによる撮影です。

COLOR VARIATION

毎日を鮮やかに彩る、豊富なカラーバリエーション。

DELICA
D:2

DELICA
D:2
CUSTOM

MELLOW DEEP RED PEARL

メロウディープレッドパール
(RK)[WAF]



SPEEDY BLUE METALLIC

スピーディーブルーメタリック
(YB)[ZWG]



TOUGH KHAKI PEARL METALLIC

タフカーキパールメタリック
(TK)[ZLL]

NEW



CARAVAN IVORY PEARL METALLIC

キャラバンアイボリーパールメタリック
(VV)[ZYL]

NEW



PURE WHITE PEARL

ピュアホワイトパール
(有料色)*1(WG)[ZVR]



STAR SILVER METALLIC

スターシルバーメタリック
(SC)[ZMU]



SUPER BLACK PEARL

スーパーブラックパール
(KP)[ZMV]



*1: ピュアホワイトパール・プレミアムシルバーメタリック・グリッターバイオレットパールは
26,400円(消費税抜価格24,000円)高となります。
*2: メロウディープレッドパール/ミネラルグレーメタリック2トーンルーフ・
タフカーキパールメタリック/ミネラルグレーメタリック2トーンルーフ・
キャラバンアイボリーパールメタリック/ミネラルグレーメタリック2トーンルーフは
49,500円(消費税抜価格45,000円)高となります。
*3: ピュアホワイトパール/ミネラルグレーメタリック2トーンルーフは
75,900円(消費税抜価格69,000円)高となります。
価格はメーカー希望小売価格(消費税10%)で参考価格です。
価格については各販売会社が独自に定めていますので、詳しくは営業スタッフにおたずねください。

TWO TONE

MELLOW DEEP RED PEARL × MINERAL GRAY METALLIC

メロウディープレッドパール/ミネラルグレーメタリック2トーンルーフ
(有料色)*2(CC)[WAF/ZMW]

NEW



PURE WHITE PEARL × MINERAL GRAY METALLIC

ピュアホワイトパール/ミネラルグレーメタリック2トーンルーフ
(有料色)*3(CA)[ZVR/ZMW]

NEW



TOUGH KHAKI PEARL METALLIC × MINERAL GRAY METALLIC

タフカーキパールメタリック/ミネラルグレーメタリック2トーンルーフ
(有料色)*2(CU)[ZLL/ZMW]

NEW



CARAVAN IVORY PEARL METALLIC × MINERAL GRAY METALLIC

キャラバンアイボリーパールメタリック/ミネラルグレーメタリック2トーンルーフ
(有料色)*2(CR)[ZYL/ZMW]

NEW



MONO TONE

PURE WHITE PEARL

ピュアホワイトパール
(有料色)*1(WG)[ZVR]



PREMIUM SILVER METALLIC

プレミアムシルバーメタリック
(有料色)*1(NC)[ZNC]



GLITTER VIOLET PEARL

グリッターバイオレットパール
(有料色)*1(VR)[WAG]



SUPER BLACK PEARL

スーパーブラックパール
(KP)[ZMV]



DEALER OPTION

※詳細はデリカD:2アクセサリカタログをご覧ください。

フロントバンパーガーニッシュ [DELICA D:2]

クロームメッキのバンパーガーニッシュがよりいっそう高級感を演出します。



フロントバンパーガーニッシュ [DELICA D:2 CUSTOM]

クロームメッキのバンパーガーニッシュがフロントビューにダイナミックな印象を与えます。



フロントバンパーアンダーガーニッシュ [DELICA D:2 CUSTOM]

バンパーガーニッシュと合わせて装着することで、より迫力ある外観に。クロームメッキ仕上げ。



バックドアガーニッシュ



クロームメッキがリヤビューをシャープに演出します。

リモコンエンジンスターター



乗車前に室内を快適に。便利なアンサーバック機能付きで、エンジンの始動と停止をLEDランプとメロディー音でお知らせします。

オリジナル10型ナビゲーション (パナソニック)

見やすさと操作性にこだわった10インチの大画面ナビゲーション。さらに多彩なメディアに対応した高機能モデルです。

※画面はハメコミ合成です。



前後ドライブレコーダー (別体型2カメラタイプ)[オリジナルナビゲーション連動]

フロント用、リヤ用の2カメラで常時録画、イベント録画、手動録画、静止画記録が可能です。ナビゲーションの画面で録画した映像をその場で再生でき、再生操作や各種設定もナビゲーションで行なえます。



10.1型後席用モニター (ルーフ取付タイプ)

大画面&高画質モニターで、家族や仲間たちとのドライブがさらに楽しい時間に。

※写真は装着イメージです。※画面はハメコミ合成です。



DIMENSIONS 外観4面図(単位: mm)

HYBRID MZ

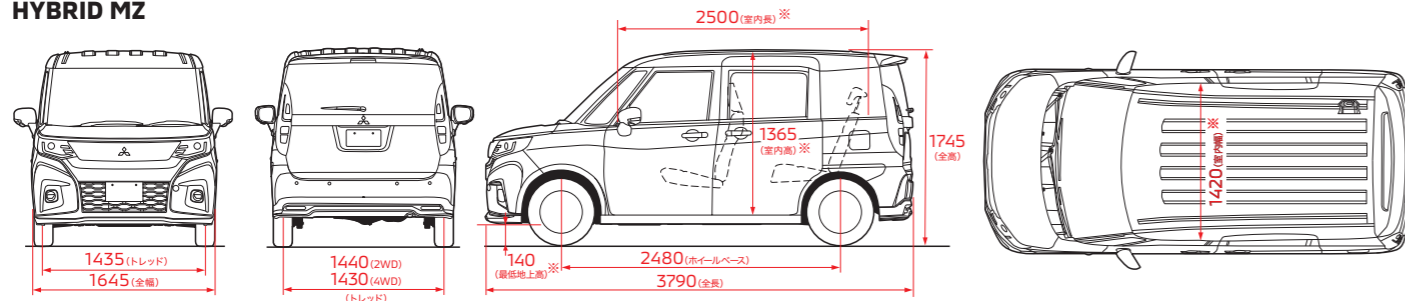

CUSTOM HYBRID MV

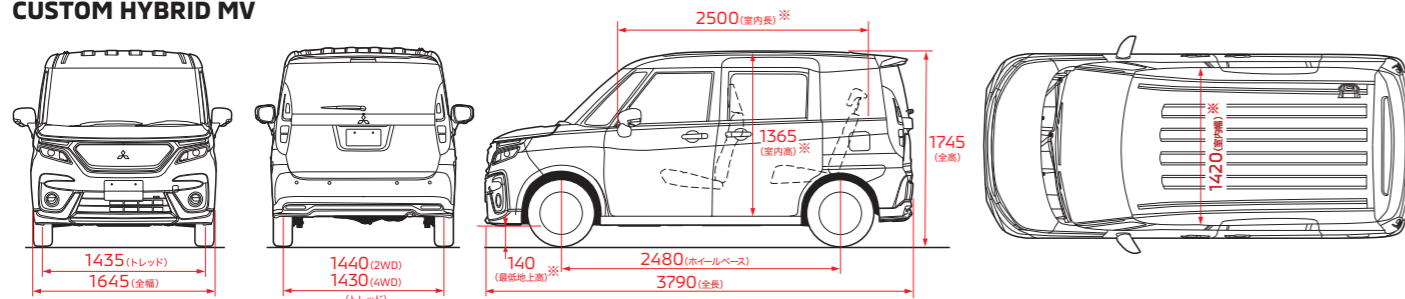

●仕様変更は発表なく実施することがあります。なお、本仕様は道路運送車両法による自動車型式指定申請書数値です。※参考値

Drive your Ambition

“Drive your Ambition”

それは、これから三菱自動車が進む道を示すメッセージです。

私たちが提供する新しい価値は、

お客様が今までできなかった体験を可能にします。

「行動範囲を広げたい、さまざまなことに挑戦したい」

そのような志を持ったお客様を、私たちはサポートし続けます。

“Drive your Ambition” は、私たちの決意でもあります。

大きな志を持つことで生まれる、

独創的で存在感のある商品・サービスを通じて、

世界中のお客様とともに成長していきます。



あなたとクルマの、「ずっと」のために。

ハーティプラスメンテナンス

おクルマに、さらに安心して長く乗っていたくための、おトクなメンテナンスパック。

三菱あんしん自動車保険プラン

より一層の“あんしん”をお届けする三菱自動車独自のサービスを付帯した自動車保険です。

月額定額サービス

ウルトラマイカープラン

「自動車保険」「自動付帯」「車検」「メンテナンス」「各種税金」コミコミのファイナンス商品です。
 ※対象外の車種もございます。詳しくは営業スタッフにお問い合わせください。

ハーティプラスつく²保証

新車一般保証を2年間延長し、故障時の心配を解消。

Diaカード

便利で嬉しい、三菱自動車オーナーのためのクレジットカード。

残価設定型クレジット

スーパーマイカープラン

お客様のライフスタイルにあった多彩なクレジットプランをご用意しております。
 ※対象外の車種もございます。詳しくは営業スタッフにお問い合わせください。

三菱自動車のソーシャルメディア

新型車や特別仕様車、キャンペーン情報を配信します。



詳細はこちら



携帯電話の機種等によっては表示できない場合があります。

社会のために。未来のために。さまざまな視点で取り組んでいます。



STEP to the future by MITSUBISHI MOTORS

よりよい未来を描くことができる社会をめざして

多様化する社会の課題に応えるため、グループ一体で社会貢献に取り組むことで、よりよい未来を描くことができる社会をめざします。

三菱自動車 社会貢献 検索



災害時、給電等に活用できる電動車を速やかに被災地へ提供する体制づくりを目指しています。



「キッズニア東京」「キッズニア甲子園」「キッズニア福岡」で子どもが職業・社会体験活動をする機会を提供。楽しみながら自動車のつくりや交通ルールについて学べます。kidzania.jp