

主要諸元

車名・型式	三菱・5BA-GA4W						
駆動方式	2WD			4WD			
類別	XTSX	XTHX	XTHX(P00)	XTSXZ	XTHXZ	XTHXZ(P00)	
	M	G	BLACK Edition	M	G	BLACK Edition	
寸法・重量							
全長/全幅/全高	(mm)	4365/1770/1630		4365/1810/1640		4365/1770/1630	
ホイールベース	(mm)	2670					
トレッド 前/後	(mm)	1525/1530	1545/1545		1525/1530	1545/1545	
最低地上高	(mm)	195	205		195	205	
室内長/室内幅/室内高※1	(mm)	1865/1480/1260					
車両重量※2	(kg)	1350	1370		1420	1440	
乗車定員	(名)	5					
性能							
最小回転半径	(m)	5.3					
燃料消費率	JC08モード (国土交通省審査値)※3	(km/L)		15.0		14.4	
	WLTCモード (国土交通省審査値)※3※4	WLTCモード	(km/L)		13.8		12.8
		市街地モード	(km/L)		10.4		9.9
		郊外モード	(km/L)		14.3		13.1
		高速道路モード	(km/L)		15.7		14.4
主要燃費向上対策	アイドリングストップ装置、可変バルブタイミング機構、自動無段変速機、電動パワーステアリング、充電制御						

エンジン

型式	4J10 MIVEC	
弁機構・気筒数	SOHC 16バルブ・4気筒	
内径×行程	(mm)	86.0×77.4
総排気量	(L)	1.798
圧縮比	10.7	
最高出力	(kW[PS]/rpm)	102[139]/6000
最大トルク	(N・m[kgf・m]/rpm)	172[17.5]/4200
燃料供給装置	ECI-MULTI(電子制御燃料噴射)	
使用燃料	無鉛レギュラーガソリン	
タンク容量	(L)	63
		60

動力伝達装置

変速機形式	INVECS-III 6速スポーツモードCVT	
変速比※5	Dレンジ	2.631~0.378
	第1速	2.631
	第2速	1.440
	第3速	1.165
	第4速	0.906
	第5速	0.680
	第6速	0.499
	後退	1.960
最終減速比	6.026	

走行装置

ステアリング形式	ラック&ピニオン(電動パワーステアリング)		
サスペンション形式 前/後	マクファーソンストラット式/マルチリンク式		
主ブレーキ形式 前/後	ベンチレーテッドディスク/ディスク		
タイヤ	215/65R16	225/55R18	215/65R16
			225/55R18

●仕様変更は発表なく実施することがあります。なお、本仕様は道路運送車両法による自動車型式指定申請書数値です。

※1 メーカーオプションのパノラマガラスルーフ装着車は室内高:1275mm。スマートフォン連携ナビゲーション装着車は室内高:1875mm。※2 メーカーオプションのパノラマガラスルーフ装着車は+30kg、SRSサイド&カーテンエアバッグ装着車は+10kg、ロックフォードフォズゲート プレミアムサウンドシステム装着車は+10kg。※3 燃料消費率は、定められた試験条件での値です。お客様の使用環境(気象・渋滞等)や運転方法(急発進・エアコン使用等)に応じて燃料消費率は異なります。※4 WLTCモード:市街地、郊外、高速道路の各走行モードを平均的な使用時間配分で構成した国際的な走行モードです。市街地モード:信号や渋滞等の影響を受ける比較的低速な走行を想定したモードです。郊外モード:信号や渋滞等の影響をあまり受けない走行を想定したモードです。高速道路モード:高速道路等での走行を想定したモードです。※5 第1~6速の数値は、スポーツモード時の各変速ポジションにおける代表的な変速比です。

●kW(キロワット)、N・m(ニュートンメートル)はSI(国際単位系)に準拠した表示です。●製造事業者:三菱自動車工業株式会社

外観4面図(BLACK Edition 4WD)単位:mm

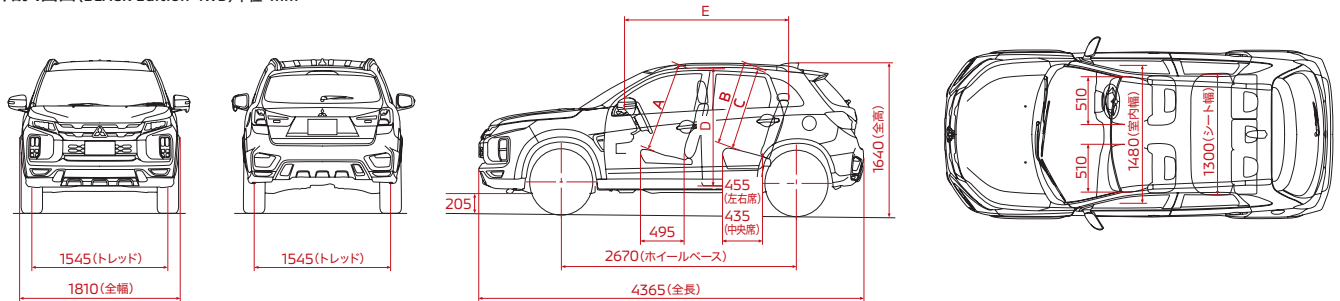

A[前席]ノーマルルーフ車:970 パノラマガラスルーフ装着車:935 B[左右席]ノーマルルーフ車:920 パノラマガラスルーフ装着車:900 C[中央席]ノーマルルーフ車:915 パノラマガラスルーフ装着車:890
D[室内高]ノーマルルーフ車:1260 パノラマガラスルーフ装着車:1275 E[室内長]オーディオ非装着車:1865 スマートフォン連携ナビゲーション装着車:1875